



Fiches mobiles GT IP67



Caractéristiques



Caractéristiques générales

- Matière plastique (polyamide 66)
- Autoextinguibilité : 960°C
- Presse-étoupe avec joint intégré
- Verrouillage avec raccord fileté

Indice de protection

- IP67

Visuels



3P+T 63A

3P+T

63A Réf. : 3132-301-1699

125A Réf. : 3137-301-1699



3P+N+T 63A

3P+N+T

63A Réf. : 3134-301-1699

125A Réf. : 3138-301-1699

Schéma

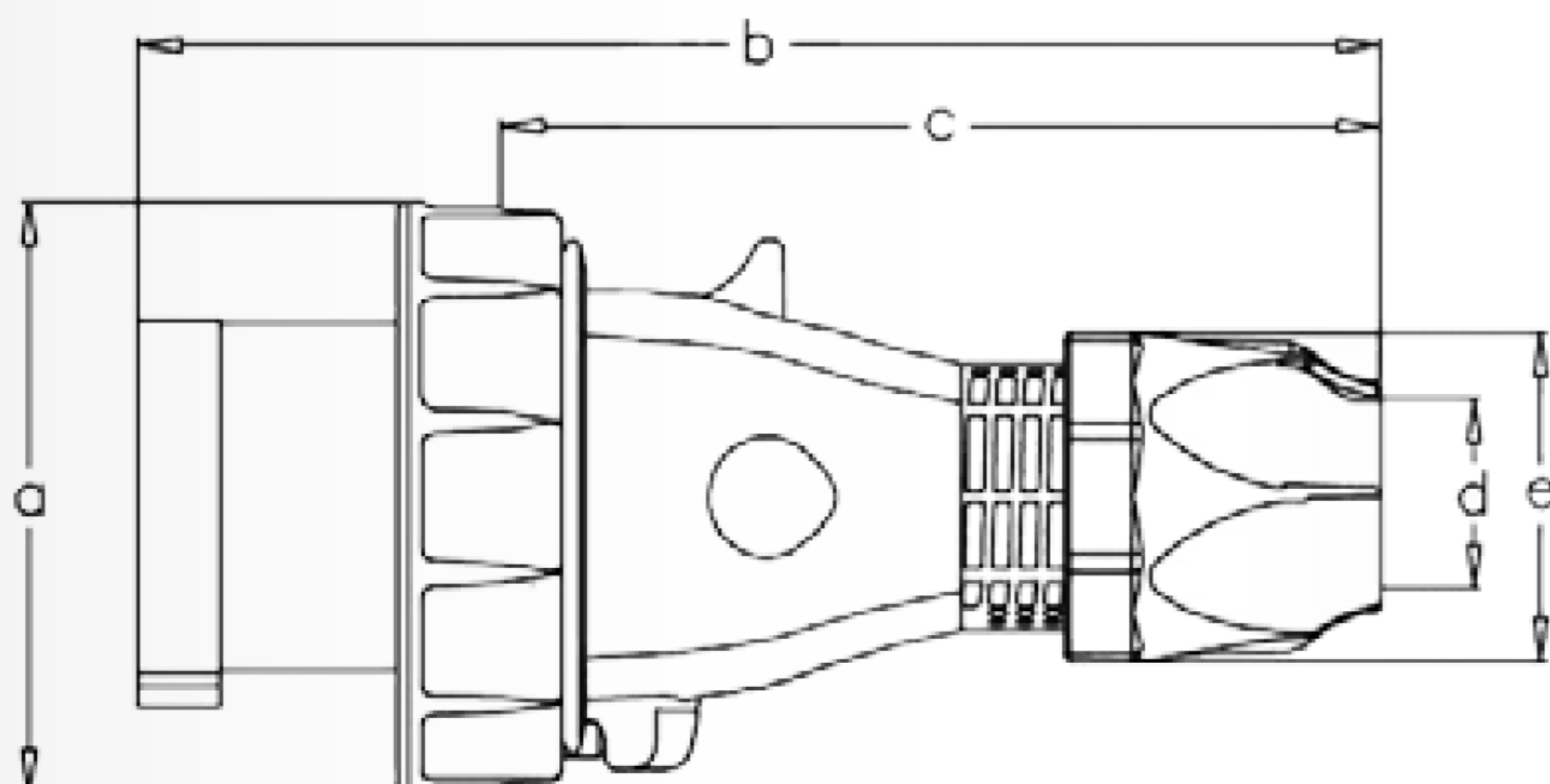

Poids (gr.)

	380-415V	
	63A	125A
Poids	600	1000

	380-415V	
	63A	125A
Poids	710	1100

Dimensions (mm)

	380-415V	
	63A	125A
a	115	131
b	242	270
c	172	196
d	14.5-36	22.5-50
e	64	83

	380-415V	
	63A	125A
a	115	131
b	242	270
c	172	196
d	14.5-36	22.5-50
e	64	83

Références

			63A	125A	
	Tension (V)	Position de la terre	Fréquence (Hz)	Référence	Référence
	110V	4h	50 Hz - 60Hz	3132-301-0799-4h	3137-301-0799-4h
	230V	9h	50 Hz - 60Hz	3132-301-0999-9h	3137-301-0999-9h
	400V	6h	50 Hz - 60Hz	3132-301-1699	3137-301-1699
	500V	7h	50 Hz - 60Hz	3132-301-0399-7h	3137-301-0399-7h
	50-500V	10h	100 Hz - 300Hz	3132-301-1199-10h	3137-301-1199-10h
	50-500V	2h	300 Hz - 500Hz	3132-301-1199-2h	3137-301-1199-2h
	110V	4h	50 Hz - 60Hz	3134-301-0799-4h	3138-301-0799-4h
	230V	9h	50 Hz - 60Hz	3134-301-0999-9h	3138-301-0999-9h
	400V	6h	50 Hz - 60Hz	3134-301-1699	3138-301-1699
	500V	7h	50 Hz - 60Hz	3134-301-0399-7h	3138-301-0399-7h
	50-500V	10h	100 Hz - 300Hz	3134-301-1199-10h	3138-301-1199-10h
	50-500V	2h	300 Hz - 500Hz	3134-301-1199-2h	3138-301-1199-2h